

4. B-85BT-2の標準仕様

主 軸 頭

上下移動量	1,000 mm
送り速度変換数	2域 無段
送り速度	
高速レンジ	50~2,500 mm/min
低速レンジ	1~50 mm/min
早送り速度	3,200 mm/min

中 ぐ り 主 軸

直 径	85 mm
主 軸 端 (形式・番号)	MT No.5
軸方向移動量	500 mm
回転速度変換数	18段
回 転 速 度	

中 速 形	14~800 rpm
-------	------------

送り速度変換数	2域 無段
送り速度	
高速レンジ	31.5~1,575 mm/min
低速レンジ	0.63~31.5 mm/min
早送り速度	2,000 mm/min

フ ラ イ ス 主 軸

カッター取付部の直径	190 mm
------------	--------

テ ー ブ ル

作業面の大きさ(幅×長さ)	1,020 × 1,400 mm
許容積載重量	3,000 kg
移 動 量(左右)	800 mm
移 動 量(前後)	1,525 mm
送り速度変換数	2域 無段
送 り 速 度	
高速レンジ	50~2500 mm/min
低速レンジ	1~50 mm/min
早送り速度	3,200 mm/min
回転テーブル作業面の大きさ	1,000 × 1,000 mm
回転テーブル上の許容積載重量	2,500 kg
フ ラ イ ス 軸	
端面からテーブル端面までの最小距離	15 mm

電 動 機

主 電 動 機	7.5KW 4P 1台
各 軸 送 り 用	DC 2.2KW 1台
摺動面潤滑用	0.075KW 4P 1台
主軸頭内及び送りギヤボックス内潤滑用	0.4KW 4P 1台
ク ラ ン プ 用	1.5KW 4P 1台
機 械 の 高 さ	2,955 mm
所 要 床 面 積	3,816 × 3,560 mm
正 味 重 量	10,000 kg

2 外觀寸法図 (I)

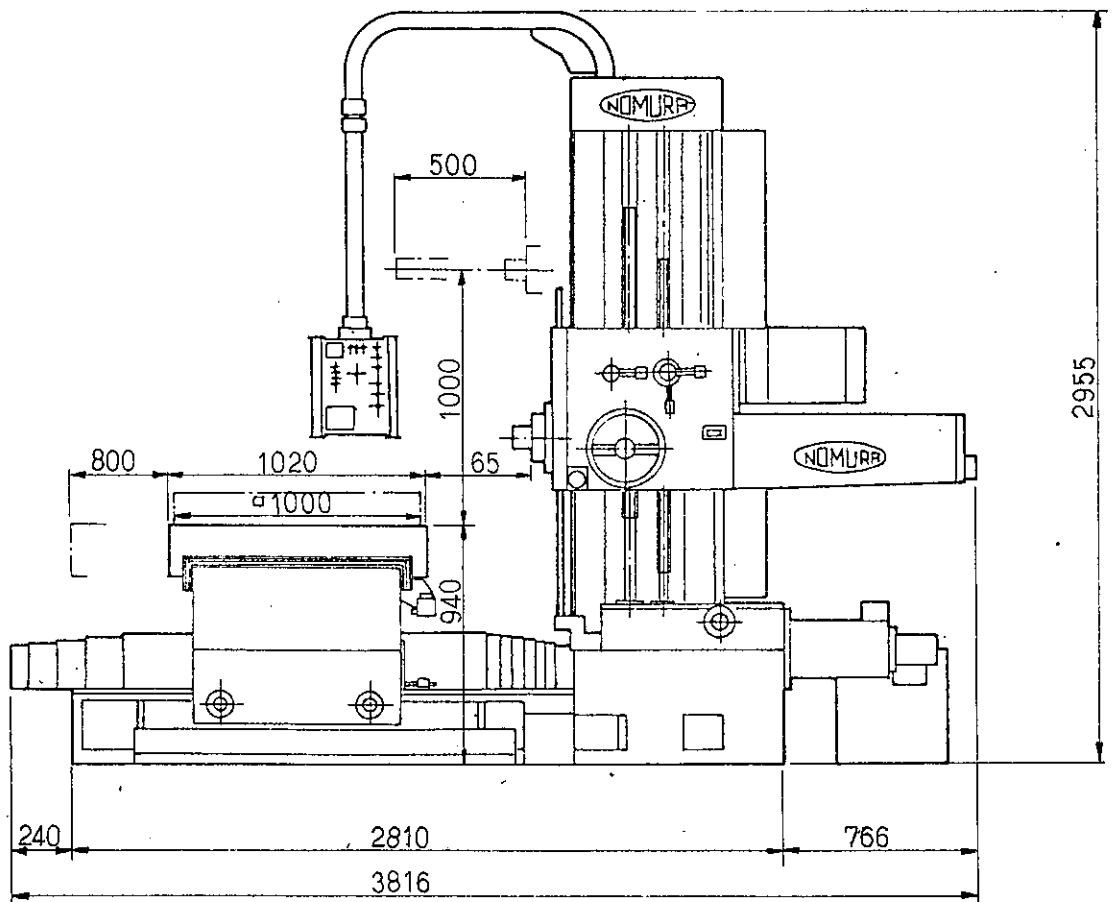
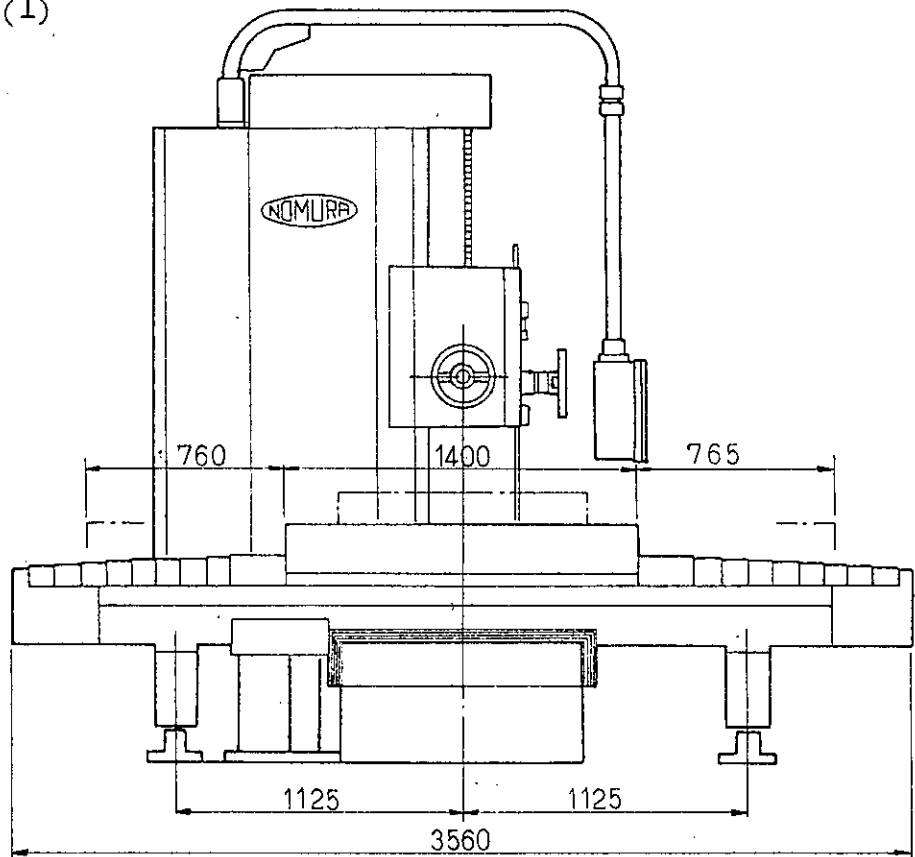

外觀寸法図 (II)

